



Design : Franck Magné

Corbeille Calligraphie. Croisements propose une collection de produits-fonctions à composer librement pour offrir à chacun un salon urbain adapté à ses usages. Le piètement graphique et léger confère à cette famille d'objets sa singularité. Le contenu est protégé de la pluie par un chapeau incliné qui peut accueillir un marquage, logo ou blason. Ce chapeau permet également d'éviter la dépose d'ordures ménagères ou d'encombrants. Calligraphie intègre un éteignoir à cigarette optionnel.



Conçu et fabriqué en France avec amour.



Selectionné et testé, durant la paris design week 2018.

Collecte

Sacs de 100L. Leur pose et dépose est rapide grâce à un maintien par sandow.

Normes

Calligraphie répond aux normes VIGIPIRATE de détection du contenu si utilisation de sacs transparents. Elle répond également aux normes PMR et de détection visuelle des obstacles (Normes des arrêtés : TRAT1225621A et EQUR0700133A).

Fixation

La pose peut se faire fixée au sol par 3 ancrages. Des kits de fixation sont disponibles en accessoires. Sur demande la pose peut être assurée par nos soins.

Garantie

Garantie de 2 ans contre tout vice de fabrication.

Matières et références. Pour les traitements anticorrosifs sur acier, voir la fiche dédiée.

- Corbeille Calligraphie Acier/peinture époxy.
RÉF : CO 000 CAL P 0000

Accessoire :

- Découpe de logo.
RÉF : CO CRO CRO A LOGO

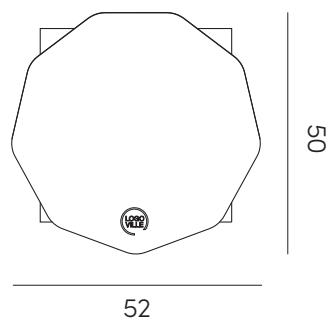
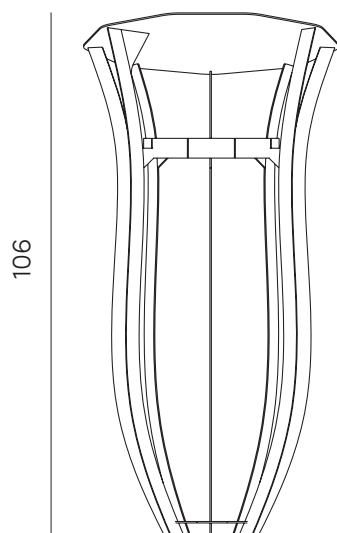

Dimensions en centimètres



Pour vos commandes merci de préciser :

- Le type de finition souhaitée
- La quantité.
- La référence produit.
- Le cas échéant la référence du ou des accessoires.

OBJETS PUBLICS vous remercie pour votre confiance.